



Lasermarkeersystemen

# Videojet® 7220/7320

De 7220 en 7320 gepulseerde fiberlasermarkeersystemen leveren veelzijdige, permanente codes met een compact formaat en weinig onderhoud.

**Klein. Hoogwaardige markering. Weinig onderhoud. De Videojet 7220 (10 watt) en 7320 (20 watt) gepulseerde fiberlasers zijn een van de meest compacte, meest veelzijdige en onderhoudsarme solid-state markeersystemen op de markt.**

**Deze lasermarkeersystemen zijn ideaal voor contrastrijke kleurverandering op plastic materialen die CO<sub>2</sub>-lasers kunnen graven of voor het verwijderen van inkt op plastic folies. Nauwkeurige controle van warmte is nodig om te voorkomen dat continu golf lasers schade veroorzaken.**



## Meer uptime

- Dankzij de uiterst betrouwbare fiberlaserbron is er geen onderhoud aan de pompkamer van Nd:YAG-lasers nodig
- Zeer efficiënte fiberlaserbron (minder dan 300 VA) bevat interne ventilatorkoeling, waardoor downtime wordt voorkomen en er geen onderhoud aan waterkoelers of externe koelers nodig is

## Diagnostiek

- Configureer het systeem dat u nodig hebt, met optionele scankop met hoge resolutie, verschillende mogelijkheden voor de straalhoek en vermogensniveaus

## Code Assurance

- Met de krachtige software kunt u markeerberichten maken met automatisch bijgewerkte inhoud (bijv. datum, tijd, dienst), symbolen, afbeeldingen en talen

## Gebruiksvriendelijkheid

- De kleinste standaard en hoge resolutie scankoppen op de markt, met rechte straaluitgangen of straaluitgangen met rechte hoek
- Optionele scankoppen met een hoge resolutie voor uitzonderlijk grote markeergebieden, en extra brede markeervelden voor high speed markeertoepassingen
- Geen pc nodig voor stand-alone werking, wat ruimte bespaart en betrouwbaarheid verhoogt

# Videojet® 7220/7320

## Lasermarkeersystemen

### Markeervelden

| Brandpuntsafstand       | Markeerkop van 6 mm SHF60A |      |       |       | Markeerkop van 10 mm SHF100A |       |       |       |
|-------------------------|----------------------------|------|-------|-------|------------------------------|-------|-------|-------|
|                         | 50                         | 100  | 165   | 258   | 100                          | 163   | 254   | 420   |
| Maximale hoogte/<br>mm  | 19,5                       | 70,2 | 115,4 | 180,5 | 75,8                         | 142,2 | 215,5 | 361,5 |
| Maximale breedte/<br>mm | 26                         | 70,2 | 115,4 | 180,5 | 118,7                        | 193,5 | 301,5 | 498,5 |

### Markeerformaten

Standaard lettertypen (Windows® TrueType®/ TTF; PostScript®/ PFA, PFB; Open Type®/ OTF) en losse lettertypen, zoals snelle tekens of optische tekenherkenning  
Voor machines leesbare codes: ID-MATRIX; ECC plain; BAR CODES/ -stacked omnidirectional/ -limited [CCA/B]/ expanded

Afbeeldingen/grafische bestanddelen, logo's, symbolen, etc. (dxf, jpg, ai, enz.)

Lineaire, ronde, hoekige tekstmarkering; rotatie, reflectie, uitbreiding, compressie of markeerinhoud

Volgorde en seriële nummering; automatische datum-, laag- en tijd codering, realtime klok, online coderen van individuele gegevens (gewicht, inhoud, etc.)

### Laserbron

Ytterbium (Yb) gepulseerde fiberlaser

Vermogensklassen 10 en 20 watt

Centrale emissie golflengte: 1.055-1.075 nm (1.055-1.075 µm)

### Afbuiging laserstraal

Digitale high-speed galvanometerscan

### Straalhoek laser

90 graden (standaard) en recht (optie)

### Focus (nauwkeurige optische instrumenten):

Brandpuntsafstanden 6 mm markeerkop: f = 50/100/165/258 mm

Brandpuntsafstanden 10 mm markeerkop: f = 100/163/254/420 mm

### Gebruikersinterfaces

Geïntegreerd toetsenbord

Handbediende bedieningseenheid; configureerbaar in 16 talen (optie)

Smart Graph-software op pc; configureerbaar in 20 talen (optie)

### Smart Graph-software

Op afbeeldingen geïntegreerde gebruikersinterface onder Windows® voor de intuïtieve en snelle voorbereiding van volledige markeertaken op pc's

Systeemconfiguratie

Tekst/gegevens/afbeeldingen/parameterbewerker

Configureerbaar in 20 talen, bijv. in het Duits, Engels en Japans

Eenvoudige toegang tot de standaard CAD- en grafische programma's dankzij

importfuncties voor de belangrijkste bestandsindelingen (dxf, jpg, ai, enz.)

WYSIWYG

Verschillende beveiligingsniveaus met wachtwoorden

#### ONZICHTBARE LASERSTRALING

BLOOTSTELLING VAN OGEN OF HUID AAN  
RECHTSTREEKSE OF VERSTROOIDE STRALING  
VERMIJDEN

MAX. GEMIDDELD VERMOGEN: 24 W  
MAX. PULS ENERGIE: 1,1 mJ  
GOLFLENGTE: λ = 1055 - 1075 nm  
LASERKLASSE 4  
(EN 60825-1:2014)

### Smart Graph Com-software

ActiveX-software-interface voor integratie in bewerkingssoftware

### Communicatie

Ethernet (TCP/IP, 100 Mbit LAN), RS232, digitale I/O's

Ingang voor encoders en productdetectortriggers

I/O's voor start, stop, externe fout, taak selecteren, trigger, trigger activeren, encoder; systeem gereed, gereed voor markering, markeren, shutter closed, fout, slecht, goede signalen en machine/operatorvermeldingen  
Klantspecifieke oplossingen

### Integratie

Rechtstreekse integratie in complexe productielijnen via de scriptinginterface van de laser

Integratie via ethernet en RS232-interface

Interer precieze hoogte-instelling via zijhulpstukken met zwaluwstaartverbinding

### Elektrische vereisten

100-240 V (autorange); 250 VA, 1 PH, 50/60 Hz

### Omgevingsbescherming

Voeding: IP21, luchtgekoeld

Laserkop: IP54, luchtgekoeld

### Temperatuur-/vochtigheidsbereik

5-40 °C/10-90 %, niet-condenserend

### Gewicht

Voeding – 19 kg

Markeereenheid 6 mm – 4,4 kg,

Markeereenheid 10 mm – 6 kg

### Certificeringen

CE

### Afmetingen markeerunit

Markeerkop van 6 mm (SHF60A), standaard, 90 graden uitgang van laserstraal

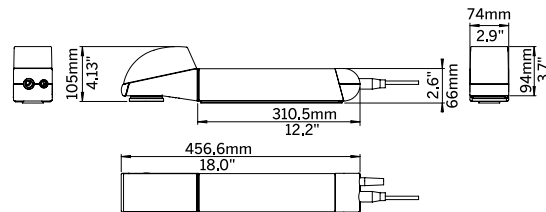

### Afmetingen voedingsunit

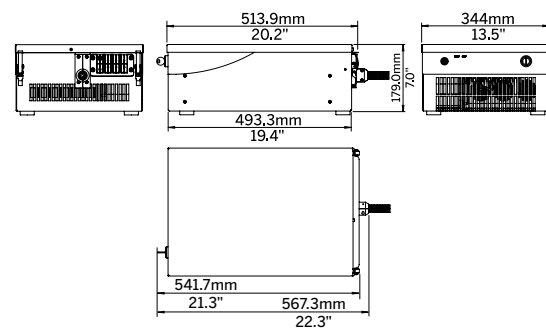

Bel ons op **0345-636 522**  
of ga naar **www.videojet.nl**  
of stuur een e-mail naar **info.nl@videojet.com**

Videojet Technologies B.V.  
Techniekweg 26  
4143 HV Leerdam  
Nederland

© 2017 Videojet Technologies B.V. — Alle rechten voorbehouden.

Het beleid van Videojet Technologies B.V. is gebaseerd op continue productverbetering. Wij behouden ons het recht voor om zonder voorafgaande kennisgeving tussentijdse aanpassingen en specificatiewijzigingen door te voeren. Windows en OpenType zijn geregistreerde handelsmerken van Microsoft Corporation. TrueType is een geregistreerd handelsmerk van Apple Computer, Inc. PostScript is een geregistreerd handelsmerk van Adobe Systems Inc.

Onderdeelnummer SL000651  
ss-7220-7320-nl-0517

